

WBE 25/50

Bruttoabsackwaage für Ventilsäcke

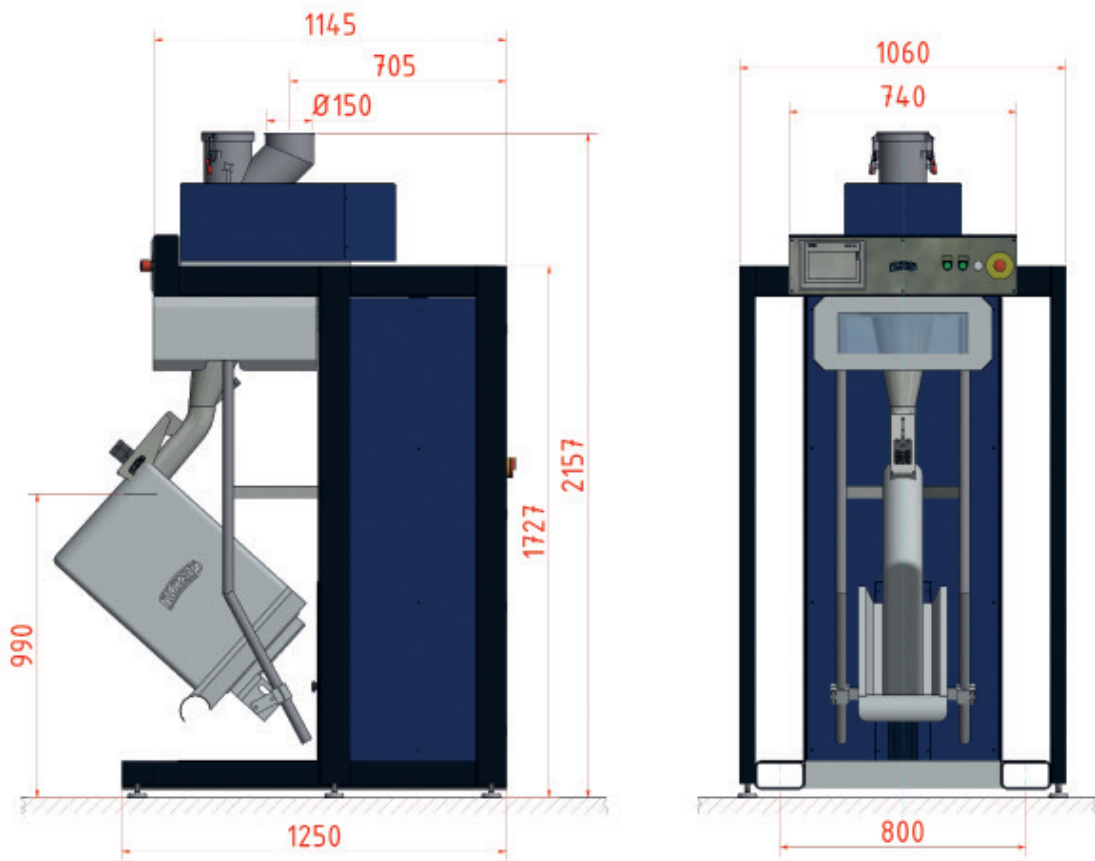

NEUE
GENERATION



Technische Daten

Absackleistung	bis 130 Säcke/h
Max. Sackgewicht	bis 25 kg, bis 50 kg
Geeignet für Produkte	Kunststoffgranulate, Gummigranulate, Pellets, Zucker, Salz, Kunstdünger, Erbsen, Reis, Bohnen, Rohkaffee, Grieß, Getreide, Malz, Gelatine
Aufbau	stationär oder fahrbar
Spannung	230V oder 400V, 50 Hz
Energiebedarf	0,3 kW
Druckluftbedarf	3 – 5 bar
Gewicht	ca. 280 kg



HUZAP GmbH
 Marie-Curie Straße 1
 53773 HENNEF

Telefon: +49 2242 96999-0
 Telafax: +49 2242 96999-29
 E-Mail: huzap@huzap.com

www.huzap.com